

HAGAB®

# HEATSTOP

## Kanalgenomföring

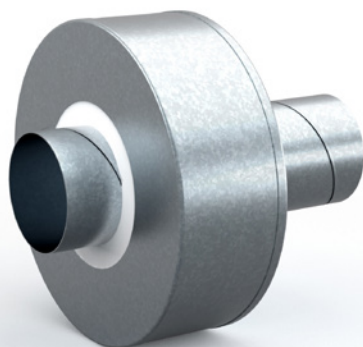

HEATSTOP förutsätter att ingen brandgas strömmar i ventilationskanalen som genombryter aktuell brandavskiljande byggnadsdel. Detta kan åstadkommas genom ett antal olika systemlösningar.

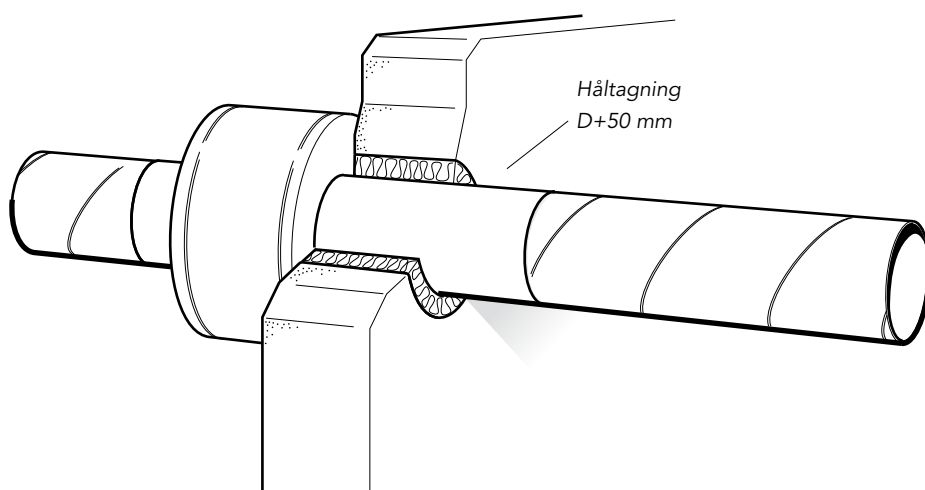

### HÅLTAGNINGSMÅTT

Kanalens nominella diameter + 50 mm.

### SKÖTSEL

HEATSTOP består invändigt av en slät kanal, som kan rensas som en spirokanal.

### MONTAGE

1. Heatstop och ventilationskanal centreras i håltagningen.  
Heatstop skall monteras dikt mot byggnadsdelen.
2. Utrymmet mellan ventilationskanal och byggnadsdel tätas med "Brennix" gipsbaserad brandskyddsmassa eller likvärdig gipsbaserad brandskyddsmassa.
3. Ventilationskanal ansluts till Heatstop med nippel.
4. Upphängningsanordning för HEATSTOP och ventilationskanalen skall motsvara byggnadsdelens brandtekniska klass.